

"Panonreg" i privrednici Malog Idoša Podrška razvoju preduzetništva i privredi

•• strana 4

Građani govore: Knjiga i danas treba da je na ceni



•• strana 8

BAČKA PRESS

REGIONALNI LIST

www.okonas.info



CENA 50 DINARA

•• ČETVRTAK 24. novembar 2016. broj: 0025

Međunarodna manifestacija

Noć pozorišta

U vrbaskom Bioskopu održana je VI Međunarodna manifestacija Noć pozorišta. Tokom manifestacije izvedeno je nekoliko pozorišnih komada, održan je javni čas glume za decu, kao i druženje u foajeu Bioskopa pod nazivom "Noć pod maskama. "Mi Vrbašani imamo poseban odnos prema pozorišnom stvaralaštvu, kako amaterskom tako i profesionalnom, realno očekujući da ćemo uskoro u objektu novog pozorišta imati prilike da uživamo", rekao je Milan Glušac, predsednik opštine Vrbaš, prilikom otvaranja manifestacije koja je započela izložbom članova Udruženja likovnih umetnika Vrbasa (ULUV). "Svako od umetnika je kroz dela na svoj način slikovno, figurativno, kroz boju, liniju ili kombinovanom tehnikom izrazio svoj utisak teatralnosti", rekla je Tamara Baranovska, predsednica ULUV-a. Izložba slika i pozorišnih plakata u holu Bioskopa otvorena je do 25. novembra.



dr Mile Novković



•• strana 12

Svetski dan borbe protiv dijabetesa

Pokrajinska vlada obezbedila sredstva za zdravstvene ustanove

Sredstva za vrbasku Bolnicu

•• strana 3

dr Duško Radosavljević govori za "Bačka Press"

"Intelektualna elita mora da bude moralna vertikala društva"

•• strana 11

Slikar Janoš Mesaroš na Koloniji "Njaradi"

Ništa bez konja



•• strana 10

Izgradnja Sportske hale u Sivcu

•• strana 7

Uskoro klizalište u Srbobranu

•• strana 6



Redakcijski komentar

Gužva i nervoza ispred šaltera ?!

Red, gužva, nervoza... Goto-vo svakodnevna slika na šalterima u bankama i državnim ustanovama. Građani nervozni, a šalterski radnici neljubazni. Koliko samo izgubljenog vremena i nervoze. Redovi su često ogromni, prostroije te- sne, obavezno vam neko diše za vratom, osećaju se razni neprijatni mirisi, unapred ste nezadovoljni jer morate da platite ogromne račune, poreze na poreze i tako u nedogled, iz meseca u mesec iz dana u dan, a na sve to, dočeka vas namr- gođen šalterski radnik (radnica), koji vas pošalje na drugi šalter, vrati da nešto popunite, eventualno uzme novac i gurne, bez reči, papir kroz rupu na staklu. Retko čujete da per- siraju strankama, a kamoli da izgovaraju „izvinite“, „hvala“, „molim“. Nije to od juče, šalter- ski radnici odavno su na lošem glasu, pa otuda je nastao „la- tinski“ naziv za njih „Drndus Šikanorum Pauza“. Naravno, uvek ima i onih šalterskih rad- nika koji korektno obavljaju svoj posao, ljubazni su i pristu- paćni. Na žalost oni su u ma- njini. Na evidenciji nacional- ne službe za zapošljavanje na- lazi se veliki broj mladih, neza- poslenih, obrazovanih osoba, koje bi sigurno sa osmehom na licu radile posao šalter- skog radnika, za mnogo ma- nju platu, čak i ako su prekva- lifikovani. Međutim, šalterski radnici u državnim službama su „bogom dani za taj posao, a nisu dovoljno plaćeni“. Oni na „državnim jaslama“ ne mi- sle mnogo za platu, uglavnom stiže na vreme, svaki vikend slobodan, praznici se praznu- ju, jedino se treba malo strpe- ti do penzije... Ipak, gužve i re- dovi su najčešće dva puta me- sečno kada se isplaćuju penzi- je, zato zaposleni treba da izbe- gavaju da tih dana plaćaju bilo kakve račune, ali ko će misli- ti još i o tome?! Većina držav- nih službi (šaltera) radi do 15 časova, po neki do 16. Kako zaposleni ljudi da obave obi- čne novčane transakcije, ili pla- te račune?! Na poslu im se što- puje pauza koju koriste da pla- te račune, a od gužve na red ne mogu stići. Zato često u ogro- mnim redovima, pored penzi- onera, stoje mladi nezaposle- ni ljudi. I oni su naravno ner- vozni i nezadovoljni. Dok pen- zioneri negodujući i posled- ni dinar daju za račune, mla- di nezaposleni, ljuti su na sve oko sebe, jer ne vide kraja sve- mu. Iako postoji elektronsko plaćanje, ne može se baš sve tako platiti, a čini se što smo više automatizovani i tehnički opremljeni, to su redovi duži. Nekada ste prinuđeni da ode- te do šaltera i sretnete se oči u oči (kroz staklo) sa šalterskim radnikom. Nije ni njima lako. Dnevno im prođe nekada i na stotine nezadovoljnih i nervo- znih stranaka, kojima je lakše posvađati se i uputiti koju gru- bu reč nepoznatom šalterskom radniku. Možda nije uvek lako (gde jeste?!), ali to im je posao za koji su plaćeni...

Ana Rodić je član Opštinskog odbora SPO Kula, član Opštinskog veća SO Kula i član Saveta za rodnu ravnopravnost opštine Kula. Politikom se bavi od 2000. godine. Cilj mi je uvek ostao isti, a to je da doprinesem da u mom mestu, u mojoj Mesnoj zajednici, u mojoj ulici, na kraju i u mojoj kući bude bolje i perspektivnije. Pod tim podrazumevam da se bolje živi, da se kvalitetnije i organizovnije radi, da se, posebno u poli- tici, poštuju vrednosti poput struke, znanja, odgovornosti, poštenja. Motiv su mi bili moji sinovi (tada maloletni) kao sinonim svih mladih koji su bili dovedeni na tanku liniju koja ih je delila od izgubljenih genera- cija. Liniju preko koje ih nismo smeli pustiti“, kaže Ana Rodić. Prema njenim rečima uključila se u politiku na lokalnom nivou u situacijama kada su se mnogi koji su važili za spo- sobne i stručne, povlačili pred lažnim idolima, lažnim rodo- ljubima i lažnim vrednostima. „Da bi na lokalnu opstali u po-

Žene u politici

Ana Rodić, SPO Kula

Stvarati prepoznatljivost



litici, a da pri tom ne prome- nite stranačko ruho i obeležje, morate postati prepoznatljivi u smislu da kad vas ljudi sretnu najpre u vama prepoznaju vas same sa svim onim što jeste ili niste, a tek onda da pomisle u kojoj ste stranci sve bili i u ko- likom bavljenja humanitarnim poslom, pa na kraju i u lokal- noj politici“, istakla je Rodić. Ona je, kako kaže, svoje zna- nje, umeće, svoju spremnost da pomogne i svoje iskustvo uvek stavljala na raspolaganje svojoj sredini. „Žene trebaju da se bave politikom jer su već iskusne u tome samim svojim statusom koji im je prirod- no dodeljen. Teže je biti uspešna domaćica, majka ili supruga nego uspešan funkcioner. Žene su praktičnije i na jedno- stavniji način rešavaju proble- me i tu praktičnost i jednostav- nost iz običnog života unose i u politiku. Ako su uz to i stručne onda, zaista mogu biti sposob- ne da se nose sa svim izazovima koji ih čekaju u bavljenju poli- tikom i vršenju čak i najodgo- vornijih funkcija. Zato je važno da se žene ne klone politike. Naprotiv“, smatra Ana Rodić.

Željka Potežica, Dveri - Vrbas

Odlučne i hrabre

Željka Potežica je član Glav- nog odbora i Internet tima Srp- skog pokreta Dveri. Jedan od



vremena i pored svih obaveza la aktivno u politiku jeste ide- ja da se u našem društvu po- rodica vrati u centar društve- ne odgovornosti. „Mi, kao na- rod, preživljavamo demograf- sku katastrofu i kod nas u Sr- biji nedostaje politička volja da se porodica vrati u centar dru- stvene odgovornosti. Iz tih ra- zloga, Dveri kao porodični po- kret, stavile su je na 1. mesto. U svakoj tradicionalnoj porodici majka - žena je stub porodice

i kao takva zaslužuje posebno mesto, a pogotovo žene-doma- čice, koje nemaju nikakve be- neficije od dr- žave i kao vi- šedetne majke odriču se ka- rijere zarad- njenici da se duži period siste- očuvanja po- rodice. U na- šem pokretu ima dosta že- na-domaćica koje su našle

nim stranama štampanih me- dija ne znači da one ne postoje, itekako postoje, samo ne mogu da dođu na red od nakaradnih vrednosti, senzacionalističkog tipa koje nam se nameću i koje nisu svojstvene srpskom naro- du. Ovo sve govori u prilog či- njenici da se duži period siste- matski radi na razbijanju poro- dice. Pod prividom rodne rav- nopravnosti nameće nam se gej ideologija, jer da je nekometa- lo do ravnopravnosti između muškarca i žene bila bi - rav- nopravnost polova, a ne rodna ravnopravnost“, smatra Pote- žica. Citirajući Moma Kapora „Kada vas pitaju čime se bavite, slobodno im recite da se bavite onima koje volite!“, ona kaže da je to suština i ono što je u tra- dicipiji srpskog naroda, bezrezer- vna ljubav prema deci, porodi- ci, bližnjima, ne zaboravljaju- ću prošlost, a negujući buduća pokolenja, koji će u budućnosti uspeti da odole svim iskušenji- ma koja im predstoje.

Agencija za izdavanje novina i web portala
BAČKA PRESS - OKONAS.INFO VRBAS,
Maršala Tita 71, Vrbas

Ljubinka Nedović direktor i gl. i odgovorni urednik;
SZR "Otvarač", Vladimir Nikolić tehnički urednik;
List Bačka Press izlazi dva puta mesečno;

Telefoni: 061 / 319 - 33 - 65, 061 / 36 - 26 -336; Marketing: 060 / 33 - 56 - 575;
backapress.info@gmail.com, okonasinfo@gmail.com

Štampanje: "CMYK Printing", Crvenka
Katalogizacija u publikaciji Matice srpske, Novi Sad
Bačka Press ISSN 2466-281X - Cobiss. sr-id 299656455;

Tiraž: 4000 primeraka

Vojevodanska banka / Tekući dinarski račun broj 355000320045429771

Projekat "Žene u politici" finansijski podržalo Ministarstvo kulture i informisanja Republike Srbije. "Stavovi izneti u podržanom medijskom projektu, nužno ne izražavaju stavove organa koji je dodelio sredstva"

Pokrajinska vlada obezbedila sredstva
za zdravstvene ustanove

Preko potrebna pomoć

Jedna od zdravstvenih ustanova, od šest u Vovodini, koja je dobila bespovratna sredstva je Opšta bolnica Vrbasa u čije ime je ugovor potpisao dr Jovan Janić, direktor OBV.

Ugovore sa predstavnicima zdravstvenih institucija, koje su ostvarili pravo na bespovratna sredstva za finansiranje i sufinansiranje projekata na kursima Uprave za kapitalna ulaganja AP Vojvodine, uručili su predsednik Pokrajinske vlade Igor Mirović i direktor Uprave za kapitalna ulaganja AP Vojvodine Nedeljko Kovačević. Vrednost ugovora iznosi 45,9 miliona dinara. Uz Vrbasa, novac je dodeljen opštim bolnicama u Senti i Vršcu, Specijalnoj bolnici za plućne bolesti u Beloj Crkvi, Kliničkom centru Vojvodine i Institutu za plućne bolesti Vojvodine u Sremskoj Kamenici. "Stanje u našim zdravstvenim institucijama nije zadovoljavajuće, te ćemo i ubuduće nastaviti da budemo pouzdan partner naših zdravstvenih institucija, pružajući im preko potrebnu finansijsku pomoć, kako bi mogli da dotrjalu medicinsku opremu zamenom savremenijom", istakao je, ovom prilikom, direktor Uprave za kapitalna ulaganja Nedeljko Kovačević. Predsednik Pokrajinske vlade Mirović, istakao da je ulaganje u zdravstvo prioritet izvršne vlasti u Vojvodini. S.K.

Na sednici SO Kula usvojene važne odluke

Maksimalno 452 zaposlena u Upravi

Na sednici Skupštine opštine Kula doneta je, između ostalih, JKP „Ruskom“ Ruski Krstur i JKP „Radnik“ Sivic. U opštini



Odluka o maksimalnom broju zaposlenih na neodređeno vreme u sistemu lokalne samouprave – opštine Kula za 2015. godinu, kao i Odluka o Opštinskoj upravi. Takođe, doneta je Odluka o usklađivanju osnivačkih akata: JKP „Komunalac“ Kula, JKP „Vodovod“ Crvenka, JKP „Ruskom“ Ruski Krstur i JKP „Radnik“ Sivic. U opštini utvrđena posebnim zakonom ne mogu više da se finansiraju iz javnih prihoda, što znači da je javno preduzeće prestalo da bude budžetski korisnik. Zakon o izmenama i dopunama Zakona o budžetskom sistemu, utvrdio je 1. decembar 2016. godine kao rok u kome jedinice lokalne samouprave moraju da usklade Odluku o budžetu sa odredbama pomenutog zakona. Imajući, u vidu navedenu zakonsku odredbu nad JP „Zavod za izgradnju“ Kula pokrenuće se postupak likvidacije, a delatnosti dosadašnjeg javnog preduzeća obavljaće Opštinska uprava i JKP čiji je osnivač opština Kula, koji će preuzeti sve zaposlene iz JP, čime se menja maksimalan broj zaposlenih po organizacionim oblicima.

Poslanička kancelarija u Vrbasu

Predstavnici građana

Poslanička kancelarija u Vrbasu otvorena je pre četiri meseca, ali još uvek nije dovoljno razgovara sa građanima. Sa-



red novinara, prvog ponedeljka u novembru Kostić je razgovarao sa građanima. "Građane opštine Vrbasa, najviše muči decenijski problem zagađenog kanala. Ja sam neka od pitanja i predloge u vezi tog problema već uputio resornom Ministarstvu, a razmatraće ih Narodna skupština. Nadam se da će građani više dolaziti u poslaničku kancelariju, shvatiti njen značaj i koliko sami mogu da utiču na donošenje važnih odluka, u cilju poboljšanja kvaliteta sopstvene sredine", rekao je Kostić i pozvao građane da sa konkretnim predlozima i pitanjima posete kancelariju, a on će građane primati u ponedeljak, 5. decembra.

Asocijacija filozofa, sociologa i politikologa „Polis“ iz Vrbasa

„Pusti drugog da bude drugi“

„Polis“ je organizovao prvi okrugli sto na temu „kolektivni identitet“. Gosti i uvodničari su bili prof.dr Duško Radosavljević, predsednik Vojvođanske politikološke asocijacije i dr Radivoje Jovović, a moderator dr Goran Kaluđerović

Asocijacija „Polis“ promovise svemu tome što određuje naciju, kolektivitet, zapravo kolektivni identitet. Interesantne su bile statistike koje je prezentovao dr Radosavljević koje kažu da Srbija godišnje



litičko i društveno tle, ukoliko je na ovaj način dr Kaluđerović definisao i Asocijaciju na čijem je čelu i temu prvog okruglog stola održanog u Vrbasu. Tema je izazvala interesovanje prisutnih, a u toku razgovora, koji se vodio ne jedan interaktivan način, što je prvi i pravi kvalitet ovih razgovora, govorili su ljudi kako od struke, tako i zainteresovani predstavnici udruženja građana, sindikata i nekih političkih partija. Uvodničar dr Duško Radosavljević dao je retrospektivu istorijskih okolnosti razvoja posebno Vojvodine, njenih posebnosti, multietičnosti i multikulturalnosti, posmatrajući je iz ugla kvaliteta načina zajedničkog življenja u cilju boljeg razumevanja. "Vojvodina je prostor na kome su se odvijale seobe, prostor gde su boravile i naseljavale se izbeglice, prostor gde očas posla nešto „vrkne“ i promeni se struktura stanovništva, ali suština i poenta je kada pričamo o ovoj temi da ne tražimo od drugih, ono što ne tražimo od nas", rekao je dr Radosavljević. Dr Radivoje Jovović je govorio o kolektivnom identitetu kao o ključnoj prednosti i boljci Vojvodine i Srbije koju nikada nismo dobro promišljali. "Ne znamo šta je nacionalni identitet, šta on podrazumeva i koje su mu to vrednosti eminentne, a nacija je proizvod kulture sećanja, a to je promenljiva i fluidna kategorija," rekao je Jovović. U raspravi se govorilo i o od 2011. godine, gubi 40.000 stanovnika, da od 1981. godine u nacionalnoj strukturi stanovništva države, ima manje od 80 posto Crnogoraca, a to govori, pre svega, o nesigurnosti prilika jedne države, a da istovremeno ima i sve više mladih, nacionalno, pa čak i ekstremno opredeljenih. Podaci kažu da su sve to posledice ili odraz neprilika, a možda i traženje sigurnosti u identitetu i spasa u kolektivitetu. Jedan od učesnika rasprave je govorio o klasnom identitetu, koji je danas potčinjen profirazvoja posebno Vojvodine, njenih posebnosti, multietičnosti i multikulturalnosti, posmatrajući je iz ugla kvaliteta načina zajedničkog življenja u cilju boljeg razumevanja. "Vojvodina je prostor na kome su se odvijale seobe, prostor gde su boravile i naseljavale se izbeglice, prostor gde očas posla nešto „vrkne“ i promeni se struktura stanovništva, ali suština i poenta je kada pričamo o ovoj temi da ne tražimo od drugih, ono što ne tražimo od nas", rekao je dr Radosavljević. Dr Radivoje Jovović je govorio o kolektivnom identitetu kao o ključnoj prednosti i boljci Vojvodine i Srbije koju nikada nismo dobro promišljali. "Ne znamo šta je nacionalni identitet, šta on podrazumeva i koje su mu to vrednosti eminentne, a nacija je proizvod kulture sećanja, a to je promenljiva i fluidna kategorija," rekao je Jovović. U raspravi se govorilo i o

„Panonreg“ i privrednici Malog Idoša Podrška razvoju preduzetništva

„Naša misija je podrška razvoju preduzetništva i jačanju preduzetničke konkurencije na tržištu, obuka, saveti, edukacije i pomoć, prilikom konkurisanja na projekte koje raspisuje država,“ rekla je na prezentaciji Ljubica Mesaroš, savetnik za preduzetnike Regionalne razvojne Agencije „Panonreg“ iz Subotice.

Lokalna samouprava Malog Idoša je omogućila prezentaciju „Panonreg“ u smislu podrške svojim privrednicima i preduzetnicima koji žive i rade u ovoj opštini. Prezentacija je bila više nego korisna jer, Vlada Republike Srbije je ovu godinu proglasila godinom preduzetništva i raspisala je 33 konkursa kako bi pomogla razvoju preduzetništva. „Panonreg“, regionalna razvojna Agencija, upravo je na održanoj prezentaciji servirala prisutnima sve korisne informacije vezane, kako za pokretanje privatnog biznisa, tako i za njegovo unapređenje i razvoj. „Važne su naše edukacije i veštine kroz koje prolaze preduzetnici uz našu pomoć, sprovodimo programe i za nezaposlena lica i upravo ovih dana Razvojna agencija Srbije dodelila je sredstva onima koji su prošli na konkursima, od trista hiljada do milion dinara,“ rekla je Ljubica Mesaroš. Ona smatra da preduzetnici treba više da

se interesuju za ponude, kurse i edukacije koje država omogućava preko agencija i da biti preduzetnik ne znači samo baviti se osnovnom delatnošću, nego i biti i dobar menadžer.



Na skupu privrednicima u Malom Idošu govorio je i Milan Maličević, direktor „Panonrega“, rekavši da oni iz agencije redovno idu na terene kako bi neposredno kontaktirali privrednike, objasnili im sve što je važno, tim pre, što će u budućnosti i uloga regionalnih razvojnih agencija biti veća, jer će se sredstava za podsticanje razvoja privrede i preduzetništva dodeljivati ne preko Vlade, nego preko agencija. „Pa-

nonreg“ pruža i usluge mentoringa, što je neophodno početnicima, znači da u ponudi i konkursima nisu samo sredstva za finansiranje i sufinansiranje, ali ni ovo nikako nisu

manje važne usluge Agencije. Preduzetnici svakako treba više da porade na razvoju, zapravo da daju akcenat na investiranju, što je na polzu i preduzetnicima, kao i državi. Svakako treba reći da su osnivači „Panonrega“ osam lokalnih zajednica Apatin, Bačka Topola, Čoka, Kanjža, Novi Kneževac, Senta, Subotica i Mali Idoš. Agencija ima izgrađene partnerske odnose sa regionalnim agencijama i drugim razvojnim institucijama u Mađarskoj, Hrvatskoj, Rumuniji, Bosni i Hercegovini, Italiji i Nemačkoj. Lj.N.

Žene preduzetnice

Tkačka radionica u Gerontološkom centru Vrbas

Orginalne narodne nošnje

„Mi radimo jedine orginalne narodne nošnje, posebno one „podgrmečke“. Radimo starinsko tkanje sa ženama ovde“, kaže Anka Lalić, spoljni saradnik u okviru radne terapije u Gerontološkom centru.

Anka Lalić, sada Vrbašanka, prave bosanske, podgrmečke, koja je došla ovde u izbeglič- kaže Anka. Vrlo često Anka kim kolonama devedestih godina sada već prošlog veka iz Krajin, počela je odmah da se bavi tkanjem, iako to nikada ranije nije radila, zapravo je svojevremeno bila službenica u nekada poznatoj jugoslovenskoj firmi Gavrilović. Ali nužda zakon menja i pozitivna energija i hrabrost žene, kao što je Anka, strpljivim radom i učenjem dovela je do toga da izuči zanat i postane vredna i vrsna tkalja. Bila je i vredna članica Mreže tekstilnih radnica iz Beograda koje su svojevremeno imale Odeljenje u Vrbasu, koje se u međuvremenu ugasilo. Međutim, ova



žena, nije stala, nastavila je da se bavi tkačkim zanatom, koji uglavnom dobro znaju-poznaju starije žene takođe iz Bosne, kojih ima u Gerontološkom centru, tako da je Anka održala tkačku radionicu, nastavljajući sa radom. „Radim kao spoljni saradnik u okviru radne terapije, kupujemo nekada materijal sami, nekada to Centar obezbedi i zajedno učestvujemo u raznim projektima, pa i tako obezbedimo sredstva za rad i dobro funkcionišemo,“ kaže Anka. U tkačkoj radionici smeštenoj u Gerontološkom centru postoje tkački razboji, izvanredni uslovi za rad, a vidi se i dobra ponuda već izrađenih narodnih nošnji, haljina, šalova kapa, i raznih drugih ručnih radova. „Radimo starinsko tkanje, mi radimo jedine orginalne narodne nošnje one sekretarijata za rad, zapošljavanje i rodnu ravnopravnost za pomoć ženama koje se bave ovim zanatom ne samo u gradovima nego i u seoskim sredinama.“ Od ovoga zanata ne može se mnogo zaraditi pogotovo ne danas kada je vidno da je opala kupovna moć stanovništva, ali je važno da radimo, kao što je važno da i ove žene učestvuju u nekom radu koji daje rezultate, predivne predmete koje mi zajedno napravimo, uostalom ja od toga i žive,“ kaže Anka. A sa tim se slažu i sve one žene iz Gerontološkog koje dođu pomognu joj u poslu naprave nešto, ispletu neki šal i čarape, ali od svih najvažnija atmosfera koja vlada u tkačkoj radionici, koja nije samo radna, već se u njoj žene i druže.

Lj.N.

Somborski „Boreli“ bankrotirao, oko 500 radnika bez posla Zatvorena prodavnica obuće u Vrbasu

Do skora je i Vrbas imao prodavnicu obuće Boreli čiji poslovni prostor u centru grada „zjapi“ prazan od kada je Boreli otišao u stečaj.

Simbol dobre obuće koju je pronosio diljem eks Jugoslavije, proizvođač „Borovo“, odavno to više nije. Poznato je da je ne dugo nakon raspada Jugoslavije, brend dobre obuće „Borovo“ preimenovan u brend „Boreli“, a to je značilo da je čuveni proizvođač nastavio sa proizvodnjom dobre i udobne obuće, podsećajući nas na vremena proizvodnje „startas“ patika i naširoko poznatih „borosana“. Bilo kako bilo nedavno je javnost putem medija obavestena da je stečajni postupak

u Boreliju pokrenut, zbog nezamirenih dugovanja, koja su



u julu ove godine bila viša od 1,8 milijardi dinara i blokade računa od 750 miliona dinara. Zbog neresenih imovinsko

pravnih odnosa sa Hrvatskom, Boreli nije mogao da bude privatizovan, a oko 500 radnika ostalo je bez posla. Predsednik Samostalnog sindikata Borelija Stipan Egzeta za medije je, nedavno izjavio, da je do propasti preduzeća dovelo to što nije rešen imovinski pravni odnos sa nekada matičnom firmom Borovo iz Hrvatske. Ono što je jedino poznato u Vrbasu da jedina borelijeva prodavnica, koja poseduje ne mali prodajni prostor u samom centru grada zvrji prazna.

Razvojni fond APV u Malom Idošu i Srbobranu Prezentacija konkursa

Predstavnici Razvojnog fonda Autonomne Pokrajine Vojvodine održali su u Malom Idošu prezentaciju konkursa koje raspisuje Razvojni fond Vojvodine. Ista prezentacija u organizaciji Razvojnog fonda Vojvodine i Kancelarija za lokalni ekonomski razvoj opšti-

ne Srbobran biće održana za zainteresovane poljoprivrednike i preduzetnike u petak, 25. novembra u Srbobranu. Razvojni fond APV trenutno ima 11 otvorenih konkursa, od kojih je pet namenjeno pravnim licima i preduzetnicima sa teritorije Vojvodine, pet nosi-

ocima registrovanih poljoprivrednih gazdinstava, dok je jedan namenjen za prefinansiranje projekata EU i bilateralnih donatora. Predstavnici Razvojnog fonda će sve zainteresovane upoznati sa sadržajem konkursa, propisanim uslovima i dokumentacijom.

42. Međugradska izložba sitnih životinja održana u Kuli Na Sajmu 126 izlagača iz cele Vojvodine

Sajam ili izložba sitnih životinja, ili kako se to kaže stručno eksponata trajala je dva dana u Kuli. Okupila je 126 izlagača iz cele Vojvodine, a 17 sudija je ocenjivalo eksponate na Sajmu i proglašavalo šampione u svakoj rasi.



Nesvakidašnja Izložba održana je u Kuli tokom vikenda. Bilo je potrebno da se sakupi 96 bodova i da sudije nakon ocenjivanja strukture perja, crta, karakteristika i zdravlja životinja u svakoj kategoriji proglašaju šampiona. "Ovde je na izložbi prisutna široka lepeza sitnih životinja. Postoje i retke vrste ptica i pernatih životinja, na primer na izložbi imamo ja-

la nalažu, sve eksponate u kavezima. Bilo je potrebno da se sakupi 96 bodova i da sudije nakon ocenjivanja strukture perja, crta, karakteristika i zdravlja životinja u svakoj kategoriji proglašaju šampiona. "Ovde je na izložbi prisutna široka lepeza sitnih životinja. Postoje i retke vrste ptica i pernatih životinja, na primer na izložbi imamo ja-



pansku svilenu kokošku, ovde su endemske vrste gusaka, tu

su i tuluske guske iz Lajpciga koje su bile i na evropskoj izložbi. Sve u svemu mogu da kažem da je izložba više nego uspešna, posebno ako se ima u vidu broj izlagača, a tu ih je preko sto", rekao je Andor Pletiprisutna široka lepeza sitnih životinja. Postoje i retke vrste ptica i pernatih životinja, na primer na izložbi imamo ja- kosić, sekretar Udruženja za odgoj i zaštitu životinja. U velikoj masi posetilaca mogla su se videti navijačka lica odgajivača, koji su sa nastrpeljenjem očekivali sastanak i odluke sudija, u nadi da će neki od njihovih eksponata biti proglašeni za šampione u rasi. U masi posetilaca bili su i obični ljubitelji životinja, koji tek nakon ove reklo bi se „najšarenije“ izložbe ptica i najraznovrsnijih sitnih životinja krenu u zdravim i dobro odgajanim životinjama i po tim kriterijumi-

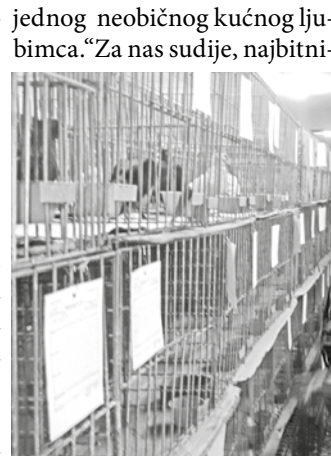

je je da kod ocenjivanja ustanovimo pregledom da je reč o bodova, koji se se kod svakog eksponata pojedinačno sabira i na kraju proglašavamo šampione", izjavio je Igor Gromilović, predsednik Saveza odgajivača sitnih životinja Srbije. A o tome šta se sve moglo videti na izložbi, koje vrste eksponata, najbolje govore slike sa ovog Sajma, koje nije bilo jednostavno ni napraviti, jer koliko god da je bilo na stotine eksponata toliko je, a možda i više, bilo zainteresovanih i posetilaca ove nesvakidašnje izložbe održane u Kuli.

Lj.N.

Saveti za poljoprivrednike - Poljoprivredna stručna služba Vrbas

Najčešće greške prilikom prikopčavanja pluga i njihovo otklanjanje

Dolazi vreme kada treba misliti na konvencionalnu – klasičnu osnovnu obradu zemljišta oranjem. Uspešnost predsetvene pripreme, setve, nege, zaštite useva i drugih operacija, zavisi od kvaliteta oranja.

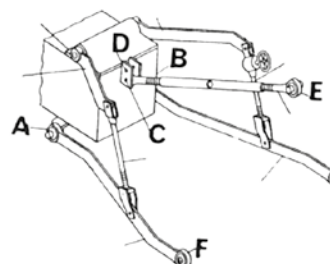

Loše podešen plug nekvalitetno ore i povećava potrošnju goriva do 20%, u odnosu na dobro podešen plug. Takođe, dobro podešen plug omogućava optimalno mrvljenje zemljišta i stvaranje potrebnih šupljina za akumulaciju zimske vlage. Obzirom da velika većina proizvođača koristi plugove ravnjače, biće pažnja usmerena na takvu kategoriju plugova. Već prilikom prikopčava-

nja treba obratiti posebnu pažnju, kako bi ono bilo pravilno. Prvo treba obratiti pažnju na podešavanje razmaka točkova traktora i kolenaste osovine pluga. Potrebno je prilagoditi razmak točkova traktora širini zahvata pluga, tako da se simetrala traktora poklapa sa linijom otpora pluga. Dužina kolenaste osovine pluga za prikopčavanje donjih tačaka hidrauličnih poluga traktora, bira se zavisno od kategorije traktora.

Kategorija traktora 1. 2. 3.
Razmak donjih poluga traktora (AV) 420mm 500mm 560mm
Dužina kolenaste osovine plugu (FG) 718mm 870mm 1010mm
Dužina donjih traktorskih poluga (AF i BG) 800mm 910mm 970mm
Prva kategorija se i odnosi na traktore sa razmakom točkova od oko 1250mm, druga za one

od 1250mm i više, a treća za traktore od oko 1900mm. Dužina kolenaste osovine je bitna da bi idealna tačka vuče (S) bila optimalno postavljena na uzdužnoj osi traktora (tačka u kojoj se seku produženi pravci donjih poluga).

Ukoliko je kolenasta osovina pluga kraća, tačka vuče je bliža prednjim točkovima traktora. Tada se opterećenje, usled otpora pluga, prenosi na

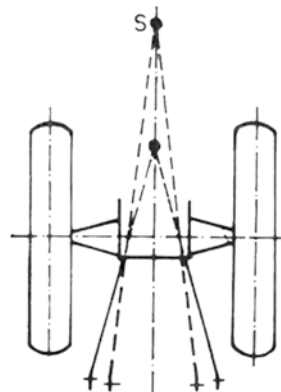

prednje točkove, pa je otežano upravljanje traktorom. Suviše dugačka kolenasta osovi-

na rasterećuje prednje točkove traktora, pa je otežano održavanje pravca kretanja. Pravo mesto idealne vuče treba da se nalazi u težištu traktora. Kod dobro podešenog razmaka točkova traktora, kolena kolenaste osovine treba da su vertikalno postavljena (desno nadole, a levo nagore), prilikom prikopčavanja pluga ze traktor.

Pomera – smanjuje se širina zahvata. Obrnute radnje su kada je linija otpora sa leve strane linije vuče pluga. Pri zakretanju kolenaste osovine, koleno se ne sme zakretati više od 40 stepeni od svog normalnog položaja.

kreće tako da se desno koleno pomera napred, a levo nazad. Tako se smanjuje ugao ostrice raonika u odnosu na bok braz-

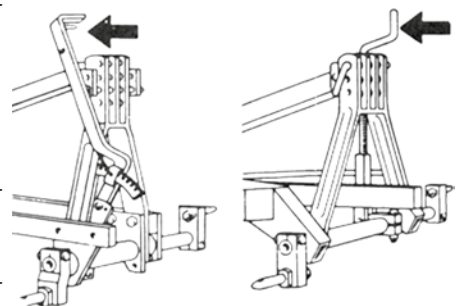

Dip.inž Milan Kosovac,
PSS Vrbas

Vandali na dečijem igralištu u Vrbasu Oštećeno novo igralište

Novo igralište kod Autobuske stanice nije zadugo ostalo u celosti. Pojedine sprave nepoznata lica, trajno su oštetila. Iz Opštinske uprave apeluju na građane da se oprema čuva kako bi sva deca imala priliku da uživaju u ovom prostoru. Izgradnju ovog igrališta finansirala je Ambasada Republike Turske i Razvojna turska agencija "Tika". „Za samo nekoliko dana oštećene su sprave, info table i delovi poligona za igranje. I pored dobrog osvetljenja i blizine javnih objekata, oni koji su rušilački nastrojeni našli su vremena da oštete nečije ulaganje i rad, ne obazirući se na potrebe dece, posebno one sa smetnjama u razvoju, kojima je, takođe, igra-

lišće prilagođeno. Opština Vrbas otkloniće sva oštećenja na lokupnom društvu prave štetu, opremi i ponovo obezbediti da snositi sankcije za svoje neod-



deca imaju svoj kutak za bezgovorne postupke”, saopšteno je iz opštine Vrbas. obavestili i Policijsku stanicu

Prugom Vrbas - Sombor nastavljaju da saobraćaju vozovi Strateški značaj železnice

Pruga Vrbas - Sombor odlukom Infrastrukture železnice Srbije izdvojena je sa spri-



ška pruga na kojima prestaje da funkcioniše železnički saobraćaj. To znači da će ova pruga i dalje ostati aktivna u sistemu Železnica Srbije. Ovakav ishod rezultat je razgovora predstavnika Vrbasa, Kule

i Sombora sa predstavnicima Infrastrukture železnice. Član Opštinskog veća Vrbasa zadužen za saobraćaj, Goran Pejović objašnjava da je neko iz neznanja u isti koš stavio i prugu Vrbas - Bečej, kojoj nedostaje 30 kilometara šina, i prugu Vrbas - Sombor koja je aktivna i koju pored putnika kori-

ste i privredni subjekti kao što je šećerana u Crvenki. Ona je i tehnološki zavisna od nje. „Sa Kulom i Somborom definisali smo zajednički stav i uputili zahtev Pokrajinskom sekretarijatu za energetiku, građevinarstvo i saobraćaj. Posle toga je organizovan sastanak predstavnika lokalnih samouprava i železnice. Lokalne samouprave su ukazale na strateški značaj železnice za privredni razvoj i prevoz stanovništva i založile se da pruga Vrbas - Sombor bude izuzeta sa liste ili da se prolongira rok, što smo uspeali da ostvarimo. Tako prugom Vrbas - Sombor nastavljaju da saobraćaju vozovi, pa putnici nemaju razloga za brigu”, rekao je Pejović.

Kuća za izbeglice u Kuli

Komisija za izbor korisnika za dodelu pomoći za rešavanje stambenih potreba izbeglica kroz kupovinu seoskih kuća i dodelu paketa pomoći, u okviru realizacije Ugovora o grantu Regionalnog stambenog programa – potprojekat 2, utvrdila je konačnu listu reda prvenstva za dodelu pomoći za rešavanje stambenih potreba izbeglica na teritoriji opštine Kula, kroz kupovinu seoskih kuća i dodelu paketa pomoći. Sa 14 korisnika

pomoći navedenih na konačnoj listi, će u narednom periodu biti zaključeni ugovori kojima će se regulisati prava.



Promocija Srbobrana u Štajerskoj privrednoj komori

Privlačenje investitora

Predsednik opštine Srbobran, Neško Čestić i član Opštinskog veća zadužen za privredu, Đorđe Džekov, učestvovali su u Mariboru na poslovno-informativnom sastanku o mogućnostima i uslovima za poslovne investicije slovenačkih preduzeća u gradovima i opštinama Srbije. Skup je organizovala Štajerska privredna komora, u saradnji sa „Srpsko-slovenačkim poslovnim klubom Slovenija”, Stalnom kon-



ferencijom gradova i opština i Privrednom komorom Slovenije. „Iskoristili smo priliku da predstavimo investicione lokacije i komparativne prednosti susreti u budućnosti rezultirati nekom vrednom investicijom u našu opštinu”, rekao je nakon prezentacije Čestić.

Uskoro klizalište u Srbobranu Zabava na ledu

Klizalište dimenzija 30 x 16 metara biće postavljeno na Trgu Republike, a decu očekuju besplatni termini.

Rukovodstvo opštine Srbobran donelo je odluku da tokom decembra i januara bude postavljeno klizalište na Trgu Republike. Već od 1. decembra građanima će na raspolaganju biti klizalište dimenzija 30 x 16 metara, kao i oprema za klizanje. Prema rečima Todora Šimprage, člana Opštinskog veća, zaduženog za sport i omladinu pripreme oko postavljanja klizališta na Trgu Republike su u završnoj fazi. „Želja nam je da nastavimo sa građanima tokom zimskog perioda ponudimo nove zanimljive sadržaje. Ovo je projekat koji sam stavio u plan aktivnosti u trenutku kada sam izabran na funkciju. Kada sam je predstavio Nešku Čestiću, predsedniku opštine, on je uvideo da je ideja zdrava i dao je zeleno svetlo da kre-

Donacija "Caritas" za opštinu Vrbas

Formiranje vetrozaštitnog pojasa

Humanitarna organizacija "Caritas" dodelila je opštini Vrbas 700 hiljada dinara za kupovinu sadnica koje će se posaditi pored puteva kao vetrozaštitni pojas.

Realizacija projekta je u toku, smanjivanja snežnih nano-doprineri ovom poslu. Bez vas prioritet je formiranje vetrozaštitnog pojasa na relaciji Vrbas – Feketić, a sadnice će biti posađene i pored puteva u opštini Vrbas ka selima, gde još uvek nije formiran vetrozaštitni pojas. Ukupno će biti posađeno preko 9.0000 žbunova i 500 drveća. Povodom ovog projekta predstavnicima Humanitarne organizacije "Caritas", posetili su opštinu Vrbas. Održan je sastanak sa rukovodstvom opštine, na kome je izraženo obostrano zadovoljstvo zbog zajedničke realizacije projekta. "Ova donacija nam je veoma značajna. Imali smo situaciju, pre dve godine, da je zbog snežnih nanosa put Vrbas – Feketić bio potpuno blokiran i upravo zbog toga smo se odlučili da na toj relaciji postavimo vetrozaštitni pojas. To je značajno i ako imamo u vidu da je pošumljenost Vojvodine, na žalost, ispod 14 odsto, pa smo tako na dnu lestvice u Evropi. Više-struka je korist i zbog erozije tla, pročišćavanja vazduha,



vati sa organizacijom "Caritas". Koordinator ovog projekta, Elemir Džudžor, i predstavnicima organizacije "Caritas" iz Austrije, Mihaela Kondak, zadovoljni su realizacijom projekta i kako kažu, više nego što su očekivali. "Drago mi je što se ovaj projekat uspešno privodi kraju. Hvala svima koji su

da ćemo i u buduće nastaviti sa saradnjom", rekla je na sastanku Kondak. Projekat realizuje Javna agencija za zoohigijenu i poljoprivredu (JAZIP), posao se privodi kraju i ovih dana trebalo bi da bude završen. S.K.

Sporan Pravilnik JKP „Standard“ Vrbas

Indirektan problem

„Oni koji su isključeni sa sistema grejanja, indirektno grejanje u visini od 30 odsto od pune cene moraće da plate“, kaže Dragan Mihajlović, direktor JKP „Standard“.

Ustavni sud doneo je odluku o pružanju grejnih usluga, koji je doneo nadzorni odbor JKP „Standard“ Vrbas, nije u saglasnosti sa zakonom. Ova odluka Ustavnog suda objavljena je u službenom glasniku 30. septembra 2016. godine. U spornom Pravilniku, između ostalog, navodi se da su građani koji su isključeni sa sistema grejanja koje pruža ovo komunalno preduzeće treba da plaćaju indirektno grejanje u iznosu 30 odsto od pune cene grejanja. Međutim, u JKP „Standard“ kažu da je u Pravilniku izmenjeno dva člana i nedavno je usvojen novi, da je bio sporan način na koji je Pravilnik usvojen, a da indirektno grejanje nije sporno i da će građani ovu uslugu morati da

plate. „Ustavni sud nije razmatrao ni jedan član Pravilnika o pružanju grejnih usluga, već samo način na koji je on usvojen. Mi smo ponovili proceduru usvajanja, ranije nismo doneli odluku Ustavnog suda objavljena je u službenom glasniku 30. septembra 2016. godine. U spornom Pravilniku, između ostalog, navodi se da su građani koji su isključeni sa sistema grejanja koje pruža ovo komunalno preduzeće treba da plaćaju indirektno grejanje u iznosu 30 odsto od pune cene grejanja. Međutim, u JKP „Standard“ kažu da je u Pravilniku izmenjeno dva člana i nedavno je usvojen novi, da je bio sporan način na koji je Pravilnik usvojen, a da indirektno grejanje nije sporno i da će građani ovu uslugu morati da stavili Ustavnom sudu Odluku o obavljanju komunalnih delatnosti, koja je viši akt, i koju donosi Skupština opštine Vrbas. Indirektno grejanje postoji i u većini drugih gradova i gađani koji ga koriste moraće da plate. Indirektno grejanje Ustavni sud nije osporio“, rekao je Dragan Mihajlović, direktor JKP „Standard“. S.K.



"Ruski spomenik" u Vrbasu opet na udaru huligana

Skinuta petokraka

Nemoguće je da se izbroji koji je ovo put da se spomenik palim borcima Crvene armije našao na udaru huligana. I ovoga puta skinuta je petokraka sa spomenika, a poročnici vrbaskog SUBNOR-a, to je već 14. atak na ovo obeležje, dok je bilo i slučajeva ču-

ispred spomenika. „U početku smo mislili da je u pitanju materijalna korist i da se petokraka da bi je prodali kao sekundarnu sirovinu. Međutim, petokraka nije odnešena, već je ostavljena nedaleko od spomenika. Kasnije smo mesingane

de nastavile. Jasno je da ovo ima neku dublju pozadinu. Da huligane neko podgovara ili su politički motivisani“, ističe Veljko Milović, predsednik SUBNOR-a Vrbas. Od opštine i policije, zajedno sa Udruženjem srpsko-ruskog "Rod" prijateljstva, koje je inicijator obnove spomenika, tražili su da se problem reši postavljanjem nadzorne kamere. Dobili su odgovor da je to suviše skupo. U SUBNOR-u naglašavaju da će petokraka svaki put biti zamenjena, jer su oni posvećeni očuvanju tradicije, a huliganima koji tradiciju ne poštuju, poručuju da svojim neljudskim postupcima „prizivaju“ povratak vremena zbog kojih se ovaj spomnik i našao tu gde jeste.

A.S.

Izgradnja Sportske hale u Sivcu

Izlivanje temelja

Nakon rešavanja problema sa podzemnim vodama, postavljaju se radovi na izgradnji Sportske hale u Sivcu. Radovi se sada odvijaju planiranim dinamikom, a ovih dana izlivaju se temelji. Radove na izgradnji sportske hale u Sivcu obišao je predsednik Skupštine

ne opštine Kula, Velibor Milošević. Nova sportska hala u Sivcu se gradi na stadionu "Ponji Sportske hale u Sivcu. Radovi se sada odvijaju planiranim dinamikom, a ovih dana izlivaju se temelji. Radove na izgradnji sportske hale u Sivcu obišao je predsednik Skupštine predviđeno je da ima 400 sedišta. Radove izvodi firma GAT d.o.o. iz Novog Sada.

M.V.



panaja tek posađenog cveća i zvezde zamenili onima od jeftinijeg materijala, ali su se kra-

Vrbas, Kula, Srbobran i Mali Idoš bez ijedne specijalizovane prodavnice knjiga

„Knjižare ni za lek”

Knjige su dostupne na kioscima, u megamarketima, prodaju se putem interneta, masovno se posećuju saloni i sajmovi knjiga... Pa ipak, sve ide ka tome da knjižarstvo u našem regionu nije isplativo.

I dok smo u prethodnom broju obrađivali pitanje povećanog broja apoteka, nekako nam se za ovo izdanje Bačka Pressa nametnula tema potpunog odsustva knjižara u našem

„Putujuće knjižare“ u Kuli i Vrbasu

Dva do tri puta u toku godine stanovnici Vrbase i Kule u mogućnosti su da pazare knjige na tezgama koje se specijalno za to postavljaju u centrima naselja. U Vrbasu je ovih dana stacioniran takav štand Izdavačke kuće „Metafizika“ iz Beograda. Kako kaže Zoran Jokanović iz te izdavačke kuće, prisutni su u ova dva mesta, dok im naselja srbobranske i maloiđoške opštine zbog slabog prometa nisu zanimljiva.

Na štandu najbolje „idu“ literatura za decu i duhovne knjige, zatim one o lekovitom bilju, istorija, psihologija i klasici. Sve bolje se prodaju rečnici, jer ljudi masovno odlaze da rade u inostranstvo pa izučavaju strane jezike, procenjuje Zoran Jokanović.

okruženju. Da isključimo prvo neke jezičke zabune, ima u ova četiri opštine knjižara. Međutim, reč je o mestima na kojima se nude uglavnom školski pribor i kancelarijski materijal, ali nijedan od ovih objekata ne bavi se prodajom knjiga.

Na ovu pojavu nedavno je ukazalo i istraživanje jednih dnevnih novina sa zaključkom da knjižare ne postoje u više od polovine srpskih gradova. Možda je onda prostor naše četiri opštine suviše skučen i mali da bi se neko bavio knjižarskim poslom, ali ne možemo da ne primetimo da je zaista čudno da se baš niko u to nije upustio. Jer primetno je da se nekakav promet knjiga ostvaruje. Knjige su dostupne na kioscima, u megamarketima, prodaju se putem interne-

ta, masovno se posećuju saloni i sajmovi knjiga, neretko se sreću ulični prodavci.

„Tržište se brzo zasiti. Zato u svakom mestu budemo locirani dve do tri nedelje. Jako

knjigama beogradske izdavačke kuće „Metafizika”.

Ovaj sagovornik otkriva da je nekada i sam držao knjižaru, i da bi se rado tome vratio, ali je to totalno neisplativo. Iznaj-

vog Sada, još postoje knjižare koje nisu u sklopu knjižarskih lanaca. Ali one opstaju tako

dovima, poput Kule, Vrbase, pa čak i Sombora, nisu isplative. On dodaje da treba ima-



je važno da se naš štand nalazi u najstrožem centru mesta. Čim to nije slučaj, interesovanje drastično opada. Moram da priznam da je interesovanje mnogo veće od prodaje. Kada se ponovo pojavimo u nekom mestu, odmah su naši redovni kupci, ali nam

mljivanje lokala u centru bilo kog grada je vrlo skupo, a ni to još ne garantuje bilo kakav prihod. Kako još navodi, uzrok su velike izdavačke kuće koje su preuzele kompletno tržište literature.

Sa postojanjem „knjižarskih lanaca” slaže se i profesor knji-

Nedostaju prave prodavnice knjiga

Poslednja prodavnica knjiga u Vrbasu „Multiprint“ koja se nalazila u centru grada zatvorena je pre pet godina. Vlasnik te knjižare Mića Petković, kaže da su ljudi imali naviku da kupuju knjige. „Postojao je uzak krug stalnih mušterija koji su često kupovali knjige za sebe, a dosta njih je kupovalo knjige na poklon. Na žalost problem je u celom tom lancu od izdavača do malih knjižara. Sada knjige stoje u super marketima pored mesa. Mislim da većini ljudi jako nedostaje prodavnica knjiga u gradu. Od dosta ljudi to čujem, i stalno me pitaju zašto sam zatvorio knjižaru. Međutim, danas je jako teško malim privatnicima redovno izmirivati dugove prema državi i zaraditi platu“, kaže Petković

se zbog cele situacije, ne isplati da ostanemo u bilo kom gradu duže od par nedelja”, otkriva Zoran Jokanović, koji trenutno u Vrbasu drži štand sa

ževnosti Branislav Zubović, ca“, objašnjava Zubović.

Zubović veruje da su veliki izdavači sproveli istraživanje tržišta i došli do rezultata da im prodavnice u manjim gra-

što, uz delatnost prodaje novih knjiga, kombinuju i trgovinu polovnim i antikvarnim naslovima, a često i ugostiteljsku delatnost. Ova praksa potopno je popularna u razvijenijim zemljama gde su knjižare postale i neka vrsta boemskih kafe-klubova ili čitaoni-

ti u vidu da književnost i beletristika „nisu za svakog“, odnosno veći broj konzumenata imaju samo u gušće naseljenim sredinama. U manjim mestima broj čitalaca postao je upitan čak i u narodnim bibliotekama.

Politikolog Darko Krčmar mišljenja je da se nekada videlo više računa o čitalačkoj publici. „Književnost je urušena kao jedan od stubova kulture. Možda se danas ne čita manje nego ranije, ali preovlađuje šund literatura. Pisci su prinuđeni na hiperprodukciju i biraju komercijalne teme“, kaže Krčmar. A kada preovlađuje takva literatura, samo postojanje knjižara postaje dugantno.

A. Semakin

Građani govore - nedostaju knjižare

Knjiga i danas treba da je na ceni

Mirjana Hrutka, Savino Selo



Knjiga je i dalje ostala čovekov najbolji prijatelj i pored sveopšte epidemije virusa moderne tehnologije. Viđam ljude koji čitaju, a i mnogi moji prijatelji su ljubitelji književnosti. Ako se otvaranje kladionica ne dovodi u pitanje, onda je ne samo ovom gradu, već i svakom selu preko potrebna jedna pristojna knjižara.

Marijan Mijanović, Vrbas



Često kupujem knjige, najčešće u Novom Sadu ili preko interneta. Voleo bih da imamo dobro snabdevenu knjižaru u Vrbasu. Možda je dobra ideja da se otvori knjižara sa polovnim knjigama koje bi bile cenovno pristupačnije građanima. Što se ponude novih izdanja tiče, mislim da je jako veliki izbor i vrhunskih pisaca, ali i manje kvalitetnih, a trenutno popularnih.

Ana Kurin, Mali Idoš



Ranije su ljudi više čitali, opuštenije živeli i imali više novca da kupe knjige. Često su prodavci knjiga išli po preduzećima i na nekoliko rata prodavali knjige. Pre su bile veće i redovnije plate, pa se moglo što šta priuštiti. Bez obzira na oskudicu, neophodna je knjižara u svakom gradu, bar zbog mladih ljudi. Ja još uvek čitam, a uzimam knjige u biblioteci.

Uručen 11. "Lenkin prsten" Uzvišena poezija

„Poezija nije pretvorena u robu i nosi toplinu ljudske duše“, rekao je slavodobitnik pesnik Dragan Jovanović, prilikom primanja „Lenkinog prstena“, u Srbobranu.

Srbobranski Dom kulture pesme „Santa Maria della Salute“. Manifestaciju je otvorio ustanovio je još 2006. godi-



ne, i do sada su Lenkin prsten uručili najznačajnijim pesnicima srpske književne scene. I ovoga puta su organizovali kulturnu manifestaciju upriličenu u čast porodice Dunderški, slavne Lenke, pesnika Laze Kostića, u čast ljubavi i poezije u čast slavne Lazine

pesniku Draganu Jovanoviću Danilovu, koji se zahvalio i rekao: „Velika hrabrost je danas biti pesnik i pisati poeziju, mnogo se toga menjalo vekovima, stvarana su slavna i velika poetska imena, ali poezija je danas, spoj tradicije uz doživljaj ličnog, tako da je uzvišena poezija nastavila da živi i slavi ljubav, danas možda na neki drugi način. Ona ni danas nije pretvorena u robu, već nosi toplinu ljudske duše.“ Plaketu, zlatni prsten i novčani deo nagrade pesniku su uručili mr Radivoje Paroški, predsednik SO Srbobran, Branislava Sekulić, direktorka Doma Kulture i Lazar Krajinović, zamenik predsednika opštine. Svečanost je ulepšao beogradski poznati Hor Kogelijum muzikom, a za ovako kvalitetan kulturni program i veče posvećeno ljubavi i poeziji zaslužan je srbobranski Dom Kulture. Lj. N.

Nastavlja se obrazovanje odraslih Druga šansa

U okviru projekta namenjenog opismenjavanju odraslih koji se sprovodi u OŠ „20. oktobar“ u Vrbasu, polaznici su iz opština Vrbas i Srbobran.

Program funkcionalnog opismenjavanja odraslih, poznat pod imenom „Druga šansa“, u OŠ „20. oktobar“ je iz projekta prerastao u redovan oblik nastave. Do sada je drugu šan-

godine, odvija se uz saradnju Nacionalne službe za zapošljavanje, lokalnih samouprava i centara za socijalni rad Vrbasa i Srbobrana, podršku Crvenog krsta Vrbasa i humani-

gleskom jeziku, u drugom, trećem i četvrtom razredu. I po ta dva programa smo jedinstveni u opštini“, kaže Radenko Šimun, direktor škole „20. oktobar“. Šimun ističe da je iz godine u godinu teže okupiti lica koja imaju potrebu da vanredno završe osnovnu školu, jer uglavnom je reč o onima koji dolaze iz redova socijalno ugroženih, pa se na razne načine gleda da se tim licima pruže pomoć i podrška. Odeljenje za



su da završi osnovno obrazovanje iskoristilo više od 250 lica sa područja opština Vrbas i Srbobran. Od ovog novembra nastavu u tri ciklusa pohađa 15 polaznika. Realizacija ovog poduhvata, od 2011.

tarnih organizacija, kao i pomenute škole. „Za našu sredinu i školu je veoma važno da je „Druga šansa“ prerasla u redovnu nastavu. U školi je redovna i bilingvalna ili dvojezična nastava na srpskom i en-

Akcija „Plavog kruga“ Dobar odziv

Društvo „Plavi krug“ ob vreme saznala za akciju i odeložilo je velikom akcijom 14. novembar - Svetski dan borbe protiv šećerne bolesti. S ciljem da ukaže na opasnost koju nosi ovo oboljenje i upozna javnost sa mogućnostima prevencije, članovi „Plavog kruga“ su u prostorijama Mesne zajednice Srbobran organizovali besplatne pregleda za sve zainteresovane građane. Ukupno 116 građana je tokom akcije prekontrolisalo šećera u krvi, krvni pritisak, bodi mas indeks, procent masnoće u telu, oksimetriju, kao i telesnu težinu i visi-



Prema rečima dr Ilije Gazepova, predsednika „Plavog kruga“ akcija je bila odlično pripremljena, i odziv građana je bio dobar. „Javnost je na što više ljudi. Odazvaćemo se svim pozivima građana, udruženja, klubova, radnih organizacija“, rekao je nakon pregleda Gazepov.

Dan opštine Kula

Od prošle godine Dan opštine Kula obeležava se 16. novembra. To je bila odluka Skupštine opštine Kula koja je doneta 12. februara 2015. godine hrabra Srpska vojska oslobodila je Kulu od austro-tarijat za međuregionalnu sa-

Tribina u Srbobranu o fizičkoj neaktivnosti dece

Pravilan fizički razvoj

Sportski savez opštine Srbobran organizovao je u utorak, 29. novembra, tribinu na temu Problemi fizičke neaktivnosti i gojaznosti kod dece. Kako decu usmeriti u pravilan fizički razvoj i podstaknuti ih da se bave sportom govoriće dr Danijel Župić, direktor Pokrajinskog zavoda za sport i medicinu sporta, Slađana Grujić, dr nauka u oblasti fizičkog vaspitanja, sporta i kinezoterapije, i Jovana Trbojević, psiholog. Prema rečima Todora Šimpra-

Završen 17. Saziv likovne Kolonije „Njaradi“ u Malom Idošu

Ništa bez konja

„Četrdeset godina pokušavam da napravim sliku bez konja, ali ne ide, oni se samo menjaju na mojim slikama. To je likovna forma kroz koju izražavam ono što razmišlja ljudski mozak, šta oseća, od ljubavi do bola i plača“, kaže poznati i vremešni slikar Janoš Mesaroš, koji je već tradicionalno učesnik svake Kolonije „Njaradi“.

Prelepa kuća i pravi vojvođanski ambijent poznate „Katai“ u Malom Idošu, što se tiče Kolonije, to već zna- te, da će svaki umetnik ostavi-



kuće- Katai“ u Malom Idošu ti dva rada koji se spremaju za ugostio je ekipu slikara 17. Kolonije „Njaradi“ koja je održana od 7. do 13. novembra. U domaćinskom ambijentu i pitoresknoj prirodi malo- doške ravnice slikalo je desetak slikara starije i mlađe dobi, iz Vojvodine, Srbije, Bosne i Hercegovine. „Šesti put za redom izabrao sam ‘Katai- kuću’, kao izvanredan ambijent za moje kolege slikare, zajednički prostor za slikarski atelje je adekvatan i odgovara nam. A

razigrane konje, pa je rekao „Pokušavam četrdeset godina da ne slikam konje, ali ne može se bez njih, jer je to za mene likovna forma kroz koju izražavam osećanja, ljubav, bol i plač. Sada imam razigrane ždrebe, jer one su san svakog muškarca!“ Starom fotografijom ženskog lika bavio se novosadski slikar Šandor Šlajf, rekavši da je njegova vizija priča o nadrealnom. Mitski motiv žene, ženskog tela, žene la-



buda, tog 10. novembra na slici je opsedao slikara Radula Boš-

kovića iz Novog Sada. Njegov kolega iz Pančeva, Emil Sfero, u sferi svojih slika crtao je



ra Miletić iz Lazarevca koja je dobila nagradu Kolonije „Njaradi“ na prošlogodišnjoj vrb- vojvođanske motive i to stari- skoj „Paleti mladih“ i ovoga ri meštanski kredenac i sta- puta se bavila lazarevačkim re prozore. Sfero kaže da mu kopom i starim kućama i fa- ovaj likovni skup omogućava osim adekvatnog rada, da Malog Idoša koristeći neobič- ostavi najbolji deo sebe i da ne tehnike i materijale, zemlju kroz svoje iskustvo i emoci- i boje na slikama. I Cvejićeva i ju stvara, što je i najvažnije za Mitrovićeva su bile zadovoljne, jednog umetnika. „Goli ljudi su veoma, ambijentom u kojem se najplešni“, jednostavno je rekla odvijala Kolonija, ali i organi- Ana Cvejić, slikarka iz Beogra- zacijom i organizatorom. da koja slika erotiku. Tama-

Feljton:

Knjiga o Vrbasu

Knjiga o Vrbasu, Fridriha Loca prvi put je objavljena 1935. godine, a drugo izdanje doživela je 1975. godine. Prvi put izlazi na srpskom jeziku u izdanju Muzejske zbirke Kulturnog centra Vrbas 2014. godine. Treće izdanje Muzejska zbirka obezbedila je uz pomoć prenumeranata, naših sugrađana. Knjigu je priredio i preveo Tomislav Bekić.

Borba protiv iseljavanja od strane državnih vlasti

Sa pitanjem jozefinske kolonizacije iz Cvajbrikena pozabavio se Erist Drum, i to na osnovu zvaničnih protokola i akata ureda u Trarabahu. On je u svojoj knjizi izneo podatke da se početkom 1785. godine srazmerno javilo mnogo više iseljenika nego prethodnih godina. Kao uzrok navodi „neodrživu privrednu situaciju“, pošto je 1785. bila veoma sušna godina, tako je zavladao velika nestašica hrane. To je i te kako odgovaralo emi-

sarima - vrbovnicima koji su se revnosno trudili da ljudima predlože povlastice koje ih čekaju u novom zavičaju, pa samim time i bolji život. Zemaljske vlasti su se svojski trudile da putem vanrednih naredaba stanu na kraj „maniji za iseljavanjem“. Najpre je obznanjeno „da nijedan razočarani povratnik“ ne može da računa s time da će se prema njemu biti milostiv“. A onda su se vlasti ozbiljno potrudile da ublaže nemaštinu ljudi; nastojalo se da se finansijskom podrškom i oslobađanjem poreza ljudi privole da ostanu u svom zavičaju. Međutim, ni te mere nisu postigle željeni cilj. U Majzenhajmu, iz kojeg je Bačka dobila pozamašan broj koloni-

sta, iseljenici su odbili ponuđenu pomoć i uporno su zahtevali da im se dozvoli da se ise. Na to su vlasti preduzele još oštrije mere i nisu se libile ni zloupotreba. Činovnici su stalno morali da budu na oprezu i da na sebe preuzmu ulogu dostavljača i podmuklih žbira. Poštari su na naredbu vlasti morali da povrede tajnost pisama i pristigla pisma predaju vlastima. U nekadašnjoj grofoviji Lejen, u nekadašnjem višem uredu Bliskastel, današnji St. Ingbert, Falčka, vrbovano je mnogo kolonista za bačka sela. Viši ured je već 1784. strogo zabranio iseljavanje. Pošto je 1785. ponovo mnogo ljudi podnelo zahtev ili molbu za iseljenjem, to

je donesena odluka da se ukli- lbi, te da će oni koji to budu da pravo na podnošenje takvih učinili osetiti našu nemilost.“ zahteva i molbi. U toj odluci Državni arhiv Špejer, Grofovije se kaže: „Budući da se tokom ja fon der Lejen, Iseljenja, Naprošle godine, i pored zabran- redbe. Ova naredba datirana je ne da se ljudi iseljavaju, više sa 31. martom 1785. i potpisala podanika usudilo da podnese ju je grofica fon Lejen. Posred- zahtev da im se odobri iselje- stvom jednog cirkulara nared-



nje, to smo, da bi smo tom zlu- stali na kraj, odlučili da pono- vimo ono što smo naredbom od 22. maja 1784. već naloži- li, naime da se više ne dozvo- ljava podnošenje takvih mo-

ba je obznanjena u celoj zem- lji. Međutim, posledica je bila da su ljudi bežali tajno i noću. Nastavak u sledećem broju.

Mini intervju : Dr Duško Radosavljević, predsednik Vojvođanske politikološke asocijacije

Intelektualna elita mora da bude moralna vertikalna društva

„Uvek će biti elite koliko bude i društva, društvo još uvek imamo u tragovima, pa tako nam je i elita u tragovima“, kaže dr Duško Radosavljević.

Da li imamo intelektualnu elitu i kakvu ulogu ima ona u društvu?

Moramo imati intelektualnu elitu kako bi rekli Srbi, po difoltu, ali ona je razdrobljena ona je isto povodljiva za svojim interesima, umesto da gleda interes društva, ona se više bavi parcijalnim stvarima. Ono što je problem intelektualne elite što ona mora da bude moralna vertikalna društva.

Intelektualna izdaja intelektualaca

U siromašnom društvu gde imate sve siromašne komponente, intelektualna elita dolazi do one priče koja priča o intelektualnoj izdaji intelektualaca. Pa se ona svrstava uz partiju na vlasti, pa se svrstava uz razne interese, materijalne resurse, umesto da radi ono za čega bi, pod navodnicima, trebala da bude plaćena, a to je da pravi novi

kompas ili novu orijentaciju društva kakva je potrebna u ovim kriznim vremenima. Ona lamentira nad tužnom sudbinom vraća se nazad u prošlost prežvakava „slatki hmelj“ prošlih vremena kada smo bili srećniji zdraviji, bolji, lepši, već kako to ide. Uglavnom samo se ne daje odgovor na pitanje kako dalje, ne daje nam tačnu konstataciju onoga što nam se dešava ili zašto nam se dešava, kako to da se izbegne. Uvek će biti elite koliko bude i društva, društvo još uvek imamo u tragovima, pa tako nam je i elita u tragovima.

Postoji trend u forsiranju tehničkih nauka IT sektora, dok su društvene nauke u zapečku ili u drugom planu. Koliko su one ipak važne za razvoj jednog društva?

U ono vreme kada su počela pretumbavnja u jugoistočnoj Evropi u to vreme američki teoretičar Fukojama je napi-

sao knjigu „Kraj istorije“, on je napisao da će kraj istorije biti tužno doba. Ali po meni se kraj istorije mnogo više približio, imajući u vidu ova negiranja društveno-humunističkih nauka i očekujem jednu situaciju za koju sam mislio da je daleko, ali je blizu, naravno imajući u vidu ovu prevagu ne samo tehničkih nauka, ili uopšte takvog tehnokratskog načina razmišljanja. Ja samo očekujem da u sledećih petnaest, dvadeset godina da se izade na neki međunarodni forum i da se kaže; čovek kao homo sapiens kao ljudska, kao životna vrednost ili kako kod

ćete, kao životna posebnost se ne isplati više i daj da ga ukinemo.

Ukidanje čoveka - kako čovek metafizički da se hrani?

Ostaće kompjuter, ostaće roboti i sve to da radi. Šta je čovek, ako nema humanističke nauke? Kraj je došao pre nego što mislimo. Onda se postavlja pitanje šta je čovek? Svako leže uveče sa mobilnim telefonom i kuckamo, ne družimo sa ljudima, nemate više sagovornika, sagovornik vam je postao virtuelna stvarnost, kompjuteri i telefoni, nemate potrebu za komunikacijom, onda vam ne trebaju društvene nauke, humanističke, nemate pesama. Čim nemate pesama, kako čovek metafizički da se hrani? Čime čovek da se hrani, samo tehničkim pomagalicama? Onda će to biti kraj civilizacije, ukoliko se ne vidi da smo se izgubili, jedan od društva. Očigledna je stvar da se

približavamo i to jeste odlika neoliberalizma, da ćemo vrlo brzo zaključiti da se ne isplati čovek i da ćemo ga vrlo brzo ukinuti na planeti.

Izjavili ste nedavno da na političkoj sceni nemamo alternativu, šta ste hteli reći?

Srbija nema alternativu, jer je Srbija u haosu, da ima alternativu moralo bi da se zna kuda ide vladajuća partija i njena koalicija. Vidite voz ide u provaliju, treba povući kočnicu, ali i ona je neispravna. Naš politički sistem već 26 godina zahteva nužne popravke i da smo svih tih godina pitali na primer, kako da uredimo Vojvodinu, uvek je stajao odgovor kako, kada Kosovo nije rešeno. Kako da popravimo nezaposlenost, propašće nam pregovori u Briselu. Srbija 26 godina ima samo jedan problem to je Kosovo i sada 26 godine rešavamo jedan problem i ništa drugo nismo rešili ni javnu upravu, zdravlje... Sve smo rešavali na loš način, ne možemo da se dogovorimo ni oko EU i imamo uvek neki preči problem od rešavanja osnovnih životnih problema. Kako onda možemo da merimo uspešnost bilo koje politike.

Kućni savet osnova demokratije

U politici nemamo jasno merljive političke ciljeve. Ne možemo ih imati ako je to politika ne suočavanja i stavljanje glave u pesak, mi od toga ne možemo da vidimo. Kada pitam studente da li bi se angažovali u političkom životu, svi bi se angažovali, menjali zakone. A kada ih pitam da li bi ste se angažovali u radu kućnog saveta, niko ne bi. Izgleda da je red u Srbiji da se počne pitati o kućnom savetu. Kućni savet je baza demokratije Srbije, ako nemamo kućnog saveta, a nemamo, nema ni demokratije. I stavite ozbiljno, da je kućni savet osnova demokratije.

Prvog dana decembra u Feketiću Promocija nove knjige Ljiljane Habjanović Đurović

U četvrtak, 1. decembra, u Feketiću će ugostiti književnicu Ljiljanu Habjanović Đurović. Reč je o promociji nove knjige „Čast nam je što je naša poznanica“, koju će predstaviti u maloj sali Vatroslavski kulturni centar „Car Dušan Silni“ iz ovog mesta. Goran Đukić, predsednik KC Feketić, rekao je da prisustvuju ovoj promociji. A.S.

Mesec knjige u Kuli

Promocija romana

Promocija romana Vlade Arsića „Kad zvona zaneme“ i „Noć arhangela“, obeležila je Mesec knjige, koja je održana na 18. novembra u Kuli. Promocija je održana u Koncertnom – propagandnom akciji Sali Muzičke škole u Kuli.

Rakićević u Galeriji KC Vrbas

Radost boja

„Inspiraciju uvek imam, a platno i boje su nešto što može da ulepša ovaj svet, a ja imam tu energiju, koja je pozitivna koju prenosim na platno, na moje zadovoljstvo, a valjda i na zadovoljstvo svih onih koji ljube umetnost“, rekao je Peđa Rakićević, za Bačka Press.

Igra sudbine je u slučaju koji se dogodio daleke 1995. godine kada je Sava Stepanov, je, kaže umetnik, mozak, kao uzeo dve slike mladog slikara osnova ljudskog postojanja. „Iz iz Prištine i doneo ih te godine na likovnu manifestaciju „Yu



paleta mladih“, i jedna od njih našla se na otvaranju Rakićevićeve izložbe u Vrbasu, koju je otvorio, opet, Sava Stepanov 2016. godine. „Vratio se kao zreo slikar, proveo deceniju i više u Americi i ove slike su približne apstrakciji novih stanja u prirodi. Pejzaž je i dalje povod, drvo je poslednje uporište realnosti u slici. Reč je o 98. godine. Specijalizirao je zrelom umetniku i očekujem nove radove iz njegove umetničke radionice“, rekao je Sava Stepanov na otvaranju u Vrbasu, koji je još daleke 1995. godine u mladom studentu prepoznao uspešnog slikara. Pred vrbaskom likovnom publikom je serijal slika iz ciklusa - Autentična emotivnost prirode - a na njima su motivi iz prirode, krošnje, ljudi, a osnova svega je, kaže umetnik, mozak, kao osnova ljudskog postojanja. „Izdeja mi je da donesem radost boja, a inspiracija nije spor-

Svetski dan borbe protiv dijabetesa Istrajati u zdravom načinu života

Najveći broj ovdašnjih dijabetičara leži se u Opštoj bolnici Vrbas. Ne postoji terapija koju bi dobili na višem nivou, a koja se već ne pruža u Vrbasu, objašnjava endokrinolog dr Mile Novković.

Pojačana žeđ i pojačano mokrenje, gubitak telesne mase, slabost i malaksalost pokazatelji su da patite od šećerne bolesti. Ako se požalite da vas muče ovi simptomi, lekar opšte medicine gotovo izvesno poslaće vas kod internističkog specijaliste endokrinologa Opšte bolnice Vrbas, dr Mileta Novkovića. Upravo on je jedini koji leči dijabetes na području od 250 hiljada stanovnika.

„Jeste svetski standard da jedan specijalista te struke dolazi na taj broj ljudi, ali u svetu se organi opšte medicine mnogo više bave dijabetesom i drugim endokrinim bolestima, nego što je to slučaj kod

leže se svi. Veruje se da trenutno u Srbiji četvrt miliona ljudi boluje od dijabetesa, a da to i ne zna.

„Što se tiče terapije šećerne bolesti, slobodno mogu da kažem da smo u toku da svetskim standardima. Ne zastajemo u lečenju, ali je kod nas prevencija bila zanemarena dugi niz godina. Na njoj bi trebalo da rade lekari opšte medicine. Ali na njoj su dužni da najviše rade sami pacijenti. Treba istrajati u zdravom načinu života, a to kreće od najranijeg perioda, od začetka“, poručuje naš sagovornik.

Živeti zdrav život, bez cigareta i preterivanja u bilo kojoj vrsti hrane, sa redovnim fizi-



nas. Kod nas, čim se pojavi povišen šećer, pacijenti se upućuju kod endokrinologa“, zapaža Novković.

On ističe da je sa ovdašnjim zdravljama saradnja vrlo dobra, kako u Vrbasu, tako i u Kuli, Srbobranu, Malom Idošu, pa i sa lekarima iz seoskih ambulanti. Ipak, vrlo često mu šalju pacijente sa niskim vrednostima šećera u krvi.

„Tu se uslovno radi o rano dijagnostikovanoj šećernoj bolesti, ali imajmo u vidu da je u tom momentu, pacijent već bolovao od dijabetesa 12 godina. To kažu istraživanja. Šećerna bolest je tiha i bezbolna, a čovek se javlja lekaru tek kad oseća da ga nešto boli. Tada je već došlo do komplikacija i bolest je poodmakla“, kaže Novković.

Priliv pacijentata toliki je zato što od šećerne bolesti boluje oko 10% populacije, s tim što ne znaju svi da su oboleli i ne

kim aktivnostima, to su faktori koji sprečavaju pojavu ove bolesti. Sat vremena brže šetnje svakog dana, vožnje bicikla, ili sat plivanja tri do četiri puta sedmično, već smanjuju rizik od oboljevanja.

„Niko nema tapiju na zdravlje, svi smo u podjednakom riziku da obolimo od bilo koje bolesti.

Ipak, nekonzumiranje gaziranih pića, veštačkih sokova, i što manja upotreba belih šećera, smanjuju opasnost od dijabetesa“, savetuje Novković.

Dijabetičari koji imaju dijabetes tipa 2 se tretiraju kao kardiovaskularni bolesnici, jer se kod njih ispoljavaju sve komplikacije bolesti krvnih sudova. Osobe pod većim rizikom su gojazne osobe i one koje se malo kreću. Zato doktor Novković savetuje kako sadašnjim, tako i potencijalnim pacijentima, da treba da jedu da bi preživeli, a ne da žive da bi jeli.

A. Semakin

Saveti stručnjaka - pedijatri Doma zdravlja
„Veljko Vlahović“ u Vrbasu

Gojaznost je bolest koju treba lečiti

Gojaznost kod dece je, prema rečima ovdašnjih pedijatara, problem sa kojim se suočava-



no greška u ishrani, enormni unos kalorija koji se taloži i iscrpljuje endokrini sistem. Situ-

acija je poslednjih godina pogoršana zbog smanjene fizičke aktivnosti kod dece“, izričita je dr Julija Čurović Škorić, pedijatar.

Pedijatri u vrbaskom Domu zdravlja kažu da su deca sve češće ispred računara, tableta, mobilnih telefona, a da je dečija igra, što se vidi i po stanju na igralištima, svedena na minimum. Mnogi su oslobođeni nastave fizičkog vaspitanja u školi, što je takođe pogreš-

vike od malih nogu, utiče na povećanu telesnu masu.

„Mi pratimo dete još kao veoma malo i kontrolišemo težinu. Roditelji znaju da pretaraju sa isranom deteta baš u tom najranijem uzrastu. Ubacuju u ishranu vlakna, pirinač i druge namirnice. Ako prema našim normativima to stanje nastavi da se pokazuje i u drugoj i četvrtoj godini, to dete uglavnom nastavlja da ima problem sa gojaznošću dugi niz godina“, kaže Mirjana Đakonović, specijalista pedijatar.

Prema deci koja imaju izražen problem po pitanju telesne težine, preduzimaju se i ozbiljne mere. Obično se upućuju na lečenje u centar „Čigota“. Tamo im se kontrolišu režim ishrane, fizički napor i poštuju se svi mogući dijetetski saveti. Tretman traje dve ili tri nedelje, nakon čega endokrinolozi u Novom Sadu nastavljaju da prate razvoj situacije. Ipak, uz sve napore zdravstvenih radnika, sve zavisi od volje deteta i zainteresovanosti roditelja.

A.S.

Rodene bebe u OBV

Neka su živi i zdravi

U periodu od 05. do 16. novembra 2016. godine u porodilištu OBV rodene su 22 bebe, i to 12 devojčica i 10 dečaka.

(06.11.) Tadić Nataša i Igor iz Vrbasa – dobili su dečaka; (08.11.) Vendel Božana i Viktor iz Vrbasa – dobili su de-



čaka, Stupar Milica iz Feke- tika – dobila je dečaka, Mušidari Jelena iz Kule – dobila je kić Ivana i Milovan iz Vrbasa – dobili su devojčicu, Marko-

vić Kristina i Farkaš Željko iz Ruskog Krstura dobili su dečaka; (09.11.) Vodeničar Jelena i Dimitrijević Nebojša iz vojčicu; (12.11.) Šipčić Tijana i Đorđije iz Novog Sada – dobili su devojčicu, Stojčić Biljana i Dragan iz Vrbasa – dobili su devojčicu; (13.11.) Čergić Andrea i Dragan iz Vrbasa – dobili su devojčicu; (14.11.) Komlenac Dragana i Branislav iz Srbobrana – dobili su devojčicu, Andrić Suzana i Marko iz Sivca – dobili su devojčicu, Hajduković Ivana i Dušan iz Crvenke – dobili su devojčicu, Zelenak Jaroslava i Nikolić Branimir iz Zmajeva – dobili su dečaka; (15.11.) Jurić Zorica i Velimir iz Sivca – dobili su dečaka, Popović Jelena iz Vrbasa – dobila je devojčicu; (16.11.) Čosić Olivera i Barjaktarović Danijel iz Kule – dobili su devojčicu.

iz Savinog Sela – dobila je de-

Dodela godišnje nagrade u Lovčencu Da je vječna Crna Gora

U prostorijama Crnogorskog kulturnog centra u Lovčencu, u organizaciji UCS „Krstas“, 3. novembra održana je šesta po redu, dodjela godišnje nagrade „Da je vječna Crna Gora – Milorad Mido Vujošević“ za izuzetan doprinos afirmaciji crnogorske zajednice u Srbiji. Po prvi put laureat nije pripadnik crnogorske zajednice, već je to, bivši predsjednik SO Mali Idoš, Pal Karolj. U vrijeme kad je bio na čelu SO Mali Idoš, mudrim i hrabrim odlukama, Pal Karolj je omogu-

čio da se crnogorskoj zajednici u toj opštini omogući konzumiranje svih zakonskih prava koje joj sljeduju. Najznačajnija od svih je odluka o uvođenju crnogorskog jezika u službeno upotrebu u opštini Mali Idoš kojom su i ta opština i njen tadašnji predsjednik ušli u istoriju crnogorske dijasporе kao prvi koji su to učinili. U drugom dijelu večeri, kao najava formiranja čitaonice u okviru Crnogorskog kulturnog centra, uz prisustvo autora, održano je predstavljanje novog roma-

na književnika iz Cetinja, Borislava Cimeše - „S one strane života“. To djelo je prvi crnogorski roman čija je radnja situirana u dane nakon završetka Prvog svjetskog rata kada Crna Gora iako zemlja pobjednica, ne svojom voljom, gubi svoju dinastiju, vojsku, crkvu, državu i svoje ime. Ovom prilikom Borislav Cimeša, koji je i urednik izdavačke kuće Crnogorski kulturni forum, je donirao veliki broj knjiga budućoj čitaonici Crnogorskog kulturnog centra u Lovčencu.

A függőségi betegségek – a modern társadalom betegségei

November a függőségi betegségek elleni küzdelem hónapja. Ebből az alkalomból a szenttamási Kultúrotthon szervezésében A függőségi betegségek – a modern társadalom betegségei elnevezéssel pénteken vetítéssel egybekötött tribünt tartottak, amelynek vendége Ivana Rodušek pszichológus és Tatjana Mali Ergelašev pszichoterapeuta volt. Az edukatív jellegű tribünön bemutatták a függőségi betegségeket, fajtáit, főbb okait, következményeit, ugyanakkor részletesen felvázolták a megelőzési lehetőségeket is.

Ivana Rodušek elsősorban a függőség kialakulására tért ki, és többek között elmondta, a függőség nem egyszerű viselkedési probléma, hanem egyfajta krónikus agyi rendellenesség, azaz sokkal több, mint egy kémiai anyag vagy szenvedély miatt bekövetkező kóros viselkedés. A legújabb kutatások szerint a függőség



nem bizonyos érzelmi és pszichiátriai, továbbá nem minden esetben feltétlenül szociális problémák következménye, mint ahogyan azt eddig sokan állították. Külön kitért arra az állításra, miszerint a függőségi betegségek legtöbbször genetikai örökséggel magyarázhatók. Mint mondta, létezik egy genetikai örökség, amely hajlamosíthatja a függőség kialakulására, de azt, hogy az addikció tényelegeten

kialakul-e, elsősorban a környezeti tényezők hatásának és visszahatásának függvénye befolyásolja. A pszichológus kiemelte, a 2014 és 2021 közötti időszakra vonatkozó Nemzeti Drogellenes Stratégia kidolgozásakor kapott szerbiai mutatók egyértelműen rávilágítanak arra, hogy az itteni 18 és 65 év közötti polgárok 8 százaléka legalább egyszer az életben kipróbálta a pszichoaktív anyagok valamelyikét. Rávilágított, a számbeli adatokat tekintve ezek 11 százaléka férfi és 5 százaléka nő, míg a 18 és 34 év közötti fiatalok 13 százalékára vonatkozik. Lesújtó adat viszont, hogy az előző évben a szerbiai polgárok egynegyede már szedett valamilyen nyugatót (30 % férfi és 14 % nő). Még lesújtóbb adat az, hogy minden tizedik kiskorú gyermek cigarettázik, a 18 éven aluli fiúk egyharmada, a lányok fele pedig rendszeresen fogyaszt alkoholt. Ami a kábítószer, illetve az ezekhez tartozó nyugatókat illeti a kiskorúak egyharmada már kipróbálta az amfetamint, bensedint, trodont vagy a marihuanát.

Tatjana Mali Ergelašev pszichoterapeuta először a szen-

vedélybetegségek jellemzőit vázolta fel, majd azok felosztásáról beszélt. A jellemzők közül külön kitért az érdeklenség, a beszűkült kapcsolatok, az érzelmi igénytelenség és elsvárosodás, a depresszió, a cél nélküliség és a kisebbségi érzés fogalmára. Mint mondta, a szenvedélybetegségek felosztását illetően két fő csoport különböztet meg. A kémiai szerek által kiváltott addikciók esetében a fő cél a vegyi anyag beszerzése és fogyasztása (drogok, alcohol, dohányzás és gyógyszerek), a viselkedéses addikciók pedig az impulzuskontroll és az érzelmszabályozás zavarai. Az utóbbihoz sorolható a kóros játékszenvedély, az internet függőség, azaz a valós világból egy virtuális világba történő menekülés, az evési függőség (bulimia, anorexia nervosa) stb.

A pszichoterapeuta elmondta szenvedélybetegséggel küzdők a boldogságérzethez és a kiegyensúlyozott lelkiállapot működése miatt nyúlnak az örömszerzést kiváltó boldogsághormonok után, ehhez pedig saját belső energiaforrásukat szorítják háttérbe. A szerek használata kezdetben „öngyógyító” szerepet tölt be, és sokkal könnyebben elérhető, mint a boldogságért, az örömeért való küzdelem, amihez elsősorban kitartás és a belső energiaforrás felhasználása szükséges. Ettől függetlenül mindegyik szenvedélyesen végzett tevékenység lehet építő, és csak annak túlzásba vitele bontja meg az egyensúlyt.

У Београдзе представени кніжки у виданю „Руского слова”

На Катедри за славистику Филолошког факултету Универзитета у Београдзе, у библиотеки Катедри за славистику, а у рамиках Медзинардне науковей конференциї, вчера отримана промоция кніжки „Антологія діялносци „Руского”



Шант агварел же таки виданя мост медзи двома културами – руску и украинску. О тематичних цалосцох у Антології

сучасней украинскей драми” бешедовала др Людмила Надїи Мирошниченко и Попович. На концу промоциї др Людмили Попович, студентом и прекладателюм преложеной на руски и сербски и язык, у виданю Антології на сербски и на НВУ „Руске слово” Нови руски язык придати и по Сад. О Антології бешедовал прикладник кніжки. режисер Слободан Рутенпрес

Україністика у нашій країні

На Белградському університеті, Кафедрі Славістики від 17-19 листопада проходила Міжнародна науково-практична конференція Україністика і слов'янський світ з нагоди 25-річчя запровадження україністичних студій на Філологічному факультеті Белградського університету

Українознавчі студії є національної ідентичності суттєві, як з наукового, так і практичного утврджуючого аспектів і й утверджуючого аспектів і й співвітчизника Івана так і практичного співвітчизника Івана ця конференція об'єднала наукові зусилля лінгвістів, працівників культури, мовних дослідників та громадських діячів 13 країн світу із 65-тма доповідями. Продовжується плідна співпраця із Київським, Львівським та Донецьким університетами, а це перша мова. Щороку також університетами Італії, Болгарії, Ізраїлю, Японії, Росії та інших країн, звідкіля прибули доповідачі, а теми доповідей різнік стосувалися різних аспектів дослідження українознавства. Цікаво, що однією із тем дослідження молодого українського історика та мовознавця Олега Рум'янцева з Італії на секції збереження

є доповідь про громадсько-суспільну діяльність нашого суспільну діяльність нашого співвітчизника Івана Терлюка з Нового Саду, на підставі його публікацій у ЗМІ. Українську мову на Белградському університеті почали викладати студентам за бажанням з 1991 року, щоб вже з 2002 року набиралася група фахових студентів-україністів, котрими набирається двадцять студентів-україністів, каже завідувач Кафедри славістики Людмила Попович, а студенти, у співпраці із Львівським та Київським університетами, мають змогу проходити стажування в Україні і це додатковий поштовх, щоб вони краще вивчили та опанували мову.

Василь Дацишин

Ljubo Jalovi na Svetskim olimpijskim igrama

Još jedna medalja

Ljubo Jalovi, najbolji sportista u opštini Vrbas, član Kluba borilačkih sportova „Vrbas“, i trener Dušan Kilibarda bili su na prijemu koji su u njihovu čast organizovali Milan Glušac i Jovan Kovačević, predsednik opštine Vrbas i član Opštinskog veća zadužen za sport. Jalovi se sa nedavno održanog Evropskog prvenstva u kik boksu vratio sa još jednom medaljom. Osvojio je bronza medalju, i to Međunarodnog olimpijskog komiteta, u Vroclavu u Poljskoj. Na ovo takmičenje je kik boks sa svojom disciplinom K1 pozvan kao demonstracioni sport. Nadamo se da ćemo imati podršku opštine Vrbas u organizaciji odlaska na ovo takmičenje”, rekao je Kilibarda.



Ljubo je osvojio medalje na poslednja tri svetska i dva evropska takmičenja. Poslednji rezultat nam je posebno važan jer smo sa učešćem u polufinalu obezbedili učešće na Svetskim olimpijskim igrama koje se održavaju pod pokroviteljstvom Međunarodnog olimpijskog komiteta, u Vroclavu u Poljskoj. Na ovo takmičenje je kik boks sa svojom disciplinom K1 pozvan kao demonstracioni sport. Nadamo se da ćemo imati podršku opštine Vrbas u organizaciji odlaska na ovo takmičenje”, rekao je Kilibarda.

Uspešni karatista, Ilija Vučković

Svetski prvak iz Lovćenca

Predstavnik lokalne samouprave su u opštini Mali Idoš dočekali karatistu Iliju Vučkovića iz Lovćenca koji se vratio član reprezentacija Srbije osvojio je zlatnu medalju u pojedinačnom takmičenju i srebrnu medalju u ekipnom takmičenju. Ispred lokalne samouprave prigodnu nagradu su mu uručili predsednik opštine Marko Lazić i članovi Opštinskog veća Zoran Vujinović i Dejan Šoljaga. Svečanom prijemu prisustvovao je i Dušan Krivokapić, trener koji je Iliju Vučkovića naučio prvim koracima na tatami-u.



Sa Svetskog prvenstva u karateu (Šotokan), koje se održalo u Burgasu u Bugarskoj. Kao

Uspeh Karate kluba "Tokado" iz Savinog Sela

Šampioni sveta

Uspešni sportisti iz Karate kluba "Tokado" iz Savinog Sela, koji su nedavno osvojili sjajne rezultate na svetskom prvenstvu, bili su na prijemu kod rukovodstva opštine Vrbas. Svetsko prvenstvo 24. po redu održano je od 7. do 9. oktobra u Burgasu u Bugarskoj gde je Jugoslav Hurebović iz ovog kluba u konkurenciji mladih seniora osvojio prvo mesto i zlatnu medalju, dok je Neda Pajić u kategoriji od 10 do 13 godina osvojila srebrnu medalju. Istovremeno u Burgasu održano je i kohai svetski kup gde su devojčice takođe iz Karate kluba „Tokado“ u konkurenciji od 10 do 13 godina, Neda Pajić, Maša Hmara i Milica Đuričić osvojile prvo mesto i postali šampioni sveta. Osim njih, prvo mesto osvojio je i sedmogodišnji Saša Štec u takmičenju pojedinačne kate. Sa takmičarima na svetovno prvenstvo išao je i njihov trener Džeko Hurebović, koji je na prijemu iskoristio priliku da se zahvali rukovodstvu opštine Vrbas na finansijskoj podršci. „Naš klub je relativno mlad klub, i za kratko vreme beleži velike rezultate. Na našu sreću uspešni su to da prepoznaju pred-



U Kuli 18. kup Vojvodine, Karate unije Srbije

Učestvovalo 220 takmičara

U Kuli je 6. novembra održan 18. kup Vojvodine, Karate unije Srbije. Na turniru je učestvovalo 220 takmičara iz 14 vojvođanskih klubova. Članovi Karate kluba Master T&M-Kula nastupili su sa 14 takmičara u pojedinačnim disciplinama kate i borbe i osvojili 6 zlatnih, 1 srebrnu i 2 bronzane medalje. Sabo Teodora 1. mesto kate-mlađe pionirke, Saša Potpara 1. mesto kate-mlađe pionirke (1.nivo), Nora Ese 1. mesto kate-starije pionirke, Nikola Vještica 1.mesto kate-stariji pioniri, Maja Raduljica 1. mesto kate-nade, Aleksandar Vještica 1.mesto borbe-nade, kategorija+42kg, Lana Olabina 2.mesto kate-mlađe pionirke, Marijana Pejović 3.mesto kate-nade, Vuk Rajčević 3.mesto kate-stariji pioniri. "Prvi put smo uze li učešće u organizaciji jednog ovakvog turnira i mislim da smo se pokazali kao dobri domaćini. Hvala SO Kula, prijateljima i članovima kluba koji su pomogli da sve prođe u najboljem redu. Naši takmičari su kao i obično bili veoma dobro pripremljeni za svoj nastup a rezultati nisu izostali. Uskoro nas očekuje kup Srbije u Sremskoj Mitrovici sa kojim i završavamo ovu sezonu", navodi trener Milorad Trivić.



UDRUŽENJE LIKOVNIH UMETNIKA OPŠTINE VRBAS (ULUV) osnovano je još davne 1970. godine i ono traje i opstaje već 46 godina. U sklopu ULUV-a koordiniraju i akdemski i umetnici autodidakti (amateri) u zajedničkom radu i stvaralaštvu a iz oblasti vajarstva, grafike, dizajna, fotografije ali i lepих zanatskih umetnosti.

Mi smo Udruženje koje neguje umetnost kroz:

- Samostalne i grupne izložbe
- Prezentacije umetničkog stvaralaštva
- Opštinske, regionalne i međunarodne saradnje
- Likovne tribine
- Likovne Salone

Otvoreno je novo predstavništvo ULUV-a »NAŠA GALERIJA« u kome će svi ljubitelji umetnosti moći da svakodnevnoužavaju u delima naših članova ali i delima stvaralaca sa drugih podneblja. NAŠA GALERIJA je pored izlagačkog i prodajno mesto tako da će ljubitelji različitih stilova i pravaca umetnosti moći sebi da priušte originalna dela naših afirmisanih umetnika članova ULUV-a.

Udruženje Likovnih Umetnika Vrbasa (ULUV) «Naša Galerija»
Kulturni centar (glavni ulaz)
Ulica Maršala Tita 87.
Vrbas (strogi centar grada)
Radno vreme:
9 - 12h i 17-19h
Subotom: 9-12h
tel: 021/ 706-054 (radnim danima od 8-14),
066 86 42 275
063 592 449
e mail:
uluvrbas@gmail.com
Pratite nas na Facebooku:
<https://www.facebook.com/uluvrbas>



KO smo?

STA smo?

GDE smo?



go online



ČITULJE - POMENI

Povodom navršenih šest godina od tragične smrti našeg voljenog Miljana, porodica daje pomen dana 29. 11. 2016. godine, u 11 časova



Miljan Miljanić

Neka te u tišini večnog mira prati naša ljubav jača od vremena i zaborava.

Tvoji najmiliji:
otac Jovan, majka Suzana i sestra Milja sa porodicom

Dana 16. novembra navršilo se 35 godina od kada nas je napustio



Velimir Baćo Krtolica

Uvek ćeš biti sa nama.

Tvoji najmiliji

BAČKA PRESS OKNAS

marketing telefon: 060 33 56 575

www.okonas.info

ŽENSKO-MUŠKI FRIZER I PROFESIONALNO ŠMINKANJE

TANJA-LINE

M. Tita bb TCB lokal br. 5

064 408 25 62

Radno vreme: Radnim danima od 8 do 12, od 16 do 20
Subotom od 8 do 14

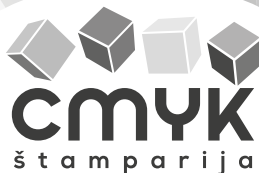

NALEPNICE BROŠURE
PODMETAČI ZA ČAŠE KNJIGE
UPALJAČI BLOKOVŠKA ROBA
PAPIRNE KESE FASCIKLE ČESTITKE
NOVINE HEMIJSKE PLAKATI
VIZIT KARTE PAPIRNE KOCKE
POZIVNICE FLAJERI KOVERTE
KALENDARI MEMORANDUMI
KOMERCIJALNA AMBALAŽA
KATALOZI ROKOVNICI



025 730 487
064 187 32 27



cmykcrvenka@gmail.com



Crvenka, I. Milutinovića 75

PO DOGOVORU DOSTAVA NA ADRESU



Uknjiženi stanovi od 35 do 65 m²

Cena sa PDV-om 660 eura

Mogućnost povraćaja PDV-a

Ulica Jaše Tomića 33

Kontakt telefon:

063 59 39 05

klime mob:065/5-729-460 računari

tel:025/729-460

CFK "DRAGO JOVONIC" VRBAS

Vikend vaučer

700.00 dinara

(bazen, sauna, ručak)

pite ispod sača

TRI ZVONA

20 = DOMAĆE = 15

Radno vreme: 6:30 do 15:00 Dostava: 061 15 40 736

PORTO TRAVEL

WWW.PORTOTRAVEL.RS
Blok Save Kovačevića 14, Vrbas
Tel. 021.700.223
060.1331.366
(Preko puta ulaza u Hotel Bačku)

Kuća hrane

Mesto gde
čarolija hrane
ne prestaje

Sto Kuća

Vrbas,
Maršala Tita 72

00-24 udruženje **taxi ZVONE** VRBAS VAŠ TAXI

021 705 705

POZIV - SMS 066 6 705 705

NOVO! KOMBİ PREVOZ 8+1 NOVO!

PRODAJA GUMA I UGRADNJA ZA SVE VRSTE VOZILA

PNEUMATIKA TRADE

Vrbas,
Bude Tomovića 1
Tel.064/050-7190,
061/208-9879,
063/183-2464

175/70r13 - 3299 din. * 195/65r15 - 4799 din.
205/55r16 - 5199din. zimski akcija dok traju zalihe

PRODAJA GUMA NA 5 RATA

Prodaja i zastupništvo akumulatora Varta

VARTA